

PROTAC®

INTEGRATING SENSES

Protac SenSit® Frame

DA Brugsvejledning

EN Operations manual



Dansk.....	5
English.....	8

DA	Garantien dækker i 2 år fra fakturadato for materiale- og fabrikationsfejl. Der tages forbehold for trykfejl, tekniske ændringer og modelafvigelser.
EN	The warranty covers faults or defects in the material of the products within a period of 2 years from the invoice date. Products subject to minor technical modifications and design deviations. E. & O.E.
DE	Die Garantie gilt für 2 Jahre ab Rechnungsdatum für Material- und Herstellungsfehler. Druckfehler, technische Änderungen und Modellabweichungen vorbehalten.
FI	Takuu kattaa materiaali- ja valmistusvirheet 2 vuoden ajan laskun päivämäärästä. Varamme oikeuden painovirheisiin, teknisiin muutoksiin ja mallipoikkeamiin.
FR	La garantie couvre les vices de fabrication et de matériaux pour une durée de 2 ans à partir de la date de facturation. Sous réserve de modifications techniques et d'erreurs d'impression.
NL	De garantie is tot 2 jaar na factuurdatum geldig voor materiaal- en fabricagefouten. Onder voorbehoud van drukfouten, technische wijzigingen en modelafwijkingen.
SV	Garantin gäller i 2 år från fakturadatum för material- och fabrikationsfel. Med reservation för tryckfel, tekniska ändringar och modellavvikelser.
ES	La garantía cubre los defectos de origen y/o de fabricación durante un plazo de 2 años a partir de la fecha de factura. Los productos están sujetos a pequeñas modificaciones técnicas y variaciones de diseño.
IT	La garanzia copre i difetti di materiale or di fabbricazione per un periodo di 2 anni. I prodotti sono soggetti a piccole modifiche tecniche e a variazioni nel design.

REF

600-680



92 cm

DA: Samlevejledning

EN: Assembly instructions

1

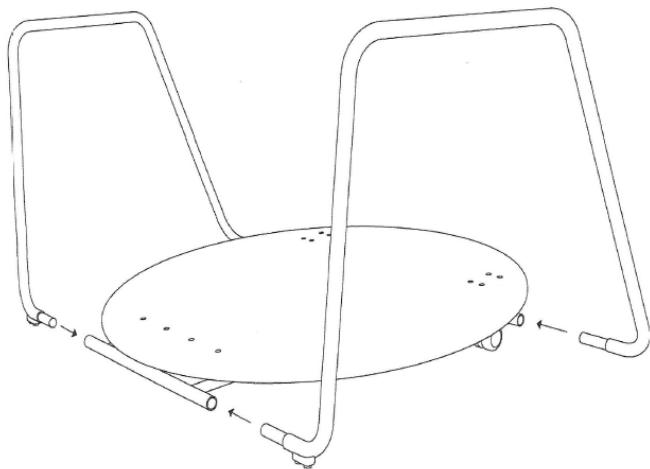

2

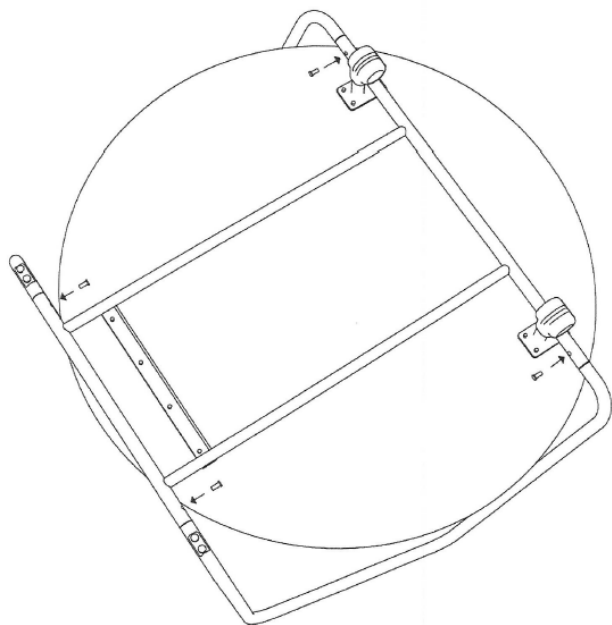

Dansk

Sporbarhed	5
Symbolforklaringer - produktlabel.....	5
Hændelser.....	5
Sikkerhed - generelle forsigtighedsregler	6
Produktets anvendelse	6
Vedligehold.....	7
Rengøring	7
Transport og opbevaring	7
Levetid og garanti	7
Bortskaffelse	7

Du har valgt et Protac kvalitetsprodukt. Protac garanterer, at du har fået et originalt, dansk designprodukt udviklet i samarbejde med faglige sparingspartnere.

Protac har siden 1994 udviklet, produceret og solgt sansestimulerende hjælpemidler til sundhedssektoren i Danmark. I dag sælges Protacs produkter over hele verden.





Yderligere oplysninger findes på www.protac.dk.

Sporbarhed

Produktionsmåned, -år og lotnummer findes på produktlabel.

Label må ikke fjernes fra produktet.









Symbolforklaringer - produktlabel

	Se brugsvejledning	REF	Produktnummer
LOT	Lotnummer		Til indendørs brug
	Fabrikant		Produktionsmåned/-år
	Advarsel: Se punktet sikkerhed		

Hændelser

Protac SenSit® Frame er udviklet som tilbehør til Protac SenSit® stol. Hændelser i forbindelse med brug af Protac SenSit® Frame sammen med Protac SenSit® stol skal indberettes til Protac. Alvorlige hændelser skal indberettes til Lægemiddelstyrelsen og til Protac.

Sikkerhed - generelle forsigtighedsregler

	Må ikke, uden opsyn, bruges til brugere, der ikke kan tage vare på sig selv.
	Undgå rygning i nærheden af produktet. Tabte gløder eller cigaretter kan forårsage brandskader.
	Efterlad ikke en tændt computer eller andre elektriske apparater, der afgiver varme, på eller i nærheden af produktet
	Må ikke bruges nær åben ild.
	Må kun anvendes sammen med Protac SenSit® stol.
	Det er vigtigt at stolen placeres korrekt i stativet.
	Hjulene skal låses inden en bruger sætter sig i stolen.
	Stativet på ikke flyttes, mens der sidder en bruger i stolen.

Produktets anvendelse

Protac SenSit® Frame skal samles før den kan tages i brug. Samlevejledning findes på siderne 3-4.

Protac SenSit® Frame er kun egnet til indendørs brug.

Det er vigtigt at placere stolen som vist på billedet for at få det fulde udbytte af stativets funktionalitet.

- Kombinerer en komfortabel siddestilling med stolens sansestimulerende effekt
- Gør det nemt at komme ned i og op af stolen
- Muliggør fleksibel anvendelse

Protac SenSit® Frame er et stabilt stativ med en skrånstillet bundplade, som har flere brugervenlige funktioner. Når det anvendes sammen med en Protac SenSit® kuglestolen bliver det nemmere for brugeren at komme ned i og op af stolen takket være de to håndtag. Samtidig bliver stolen en anelse højere at sidde i, da bundpladen er skrånstillet, og derfor kan være komfortabel for ældre eller funktionshæmmede mennesker, som kan have svært ved en stol, der er dyb og lav.

Stativet gør det også muligt at flytte rundt på stolen i f.eks. et fællesrum og dermed gøre brugen af stolen mere fleksibel.



Vedligehold

Det anbefales at aftørre stativet af med jævne mellemrum.

Rengøring

Protac SenSit® Frame kan vaskes af med en blød klud vredet op i almindeligt sæbevand. Interval og behov for vask afhænger af anvendelse og brug. Protac SenSit® Frame kan sprittes af.

Transport og opbevaring

Stativet er forsynet med to hjul på den bagerste del, som gør det muligt at tippe stativet og dermed flytte stolen uden at skulle løfte eller slæbe den. Dette gør det nemt at gøre rent under stolen og gør det også muligt at flytte den.

Levetid og garanti

Produktet har en forventet levetid på 5 år. Levetid er baseret på korrekt brug, rengøring og vedligehold.

Produkter, som anvendes ud over den ovennævnte levetid, skal jævnligt tjekkes for slitage og løse skruer.

Protac yder 2 års garanti, se side 2.

Garantien bortfalder i følgende tilfælde:

- overbelastning eller voldsom brug af produktet
- manglende eller forkert vedligehold af produktet

Bortskaffelse

Træplade og metalstativ bortskaffes efter gældende nationale regler.

English

EN

Traceability	8
Key to symbols - product label	8
Incidents - adverse events	8
Safety - general precautions	9
Use of the product	9
Maintenance	10
Cleaning	10
Transport and storage	10
Service life and warranty	10
Disposal	10







You have chosen a Protac quality product. Protac guarantees that this product is of original Danish design and developed in consultation with experts. Since 1994, Protac has developed, manufactured and sold sensory-stimulating aids to the healthcare sector in Denmark. Today, Protac products are sold worldwide.

Further information can be found at www.protac.dk.

Traceability

Production month, year and batch number can be found on the product label. Do not remove the product label from the product.









Key to symbols - product label

	Instructions for use		Article number
	Lot number		For indoor use
	Manufacturer		Production month/year
	Warning: See under Safety		

Incidents - adverse events

Protac SenSit® Frame is an accessory to Protac SenSit® chair. Incidents concerning the use of Protac SenSit® Frame together with a Protac SenSit® chair must be reported to Protac. Adverse events must be reported to the National Competent Authority and to Protac.

Safety - general precautions

	Not for unsupervised use by users unable to care for themselves
	Avoid smoking next to the product. Dropped embers or cigarettes can cause burns.
	Never leave switched on electrical appliances that emit heat on or near the product.
	Do not use near open fire.
	To be used only with Protac SenSit® chair.
	It is important to place the chair correctly in the frame.
	The wheels must be locked before a user sits in the chair.
	Do not move the frame while a user is sitting in the chair.

Use of the product

Protac SenSit® Frame must be assembled before use. Assembly instruction can be found on pages 3-4.

Protac SenSit® Frame is for indoor use only.

It is important to place the chair in the frame as shown on the photo (next page) to benefit from the functionality of the frame.

- Combines a comfortable seating position with the sensory stimulating effect of the chair.
- Makes it easier to get in and out of the chair
- Enables flexible use

Protac SenSit® Frame is stable with a slightly tilted plate at the bottom, which has several user friendly functions. When used with Protac SenSit® chair, the handles on the frame makes it easier for the user to get in and out of the chair. At the same time, the frame makes the chair a bit higher because of the tilted bottom plate, and this makes the chair more accessible for people with functional impairments.

The frame also makes it possible to move the chair around, e.g. in a common room, and thereby making the use of the chair more flexible.



Maintenance

It is recommended to wipe off the frame on a regular basis.

Cleaning

Protac® MyRest can be washed in a regular household washing machine. The frequency of washing depends on use.

Protac SenSit® Frame can be cleaned with a soft cloth wrung out in ordinary soap water. Frequency depends on use. The frame can be disinfected with antiseptic wipes.

Transport and storage

The frame is equipped with 2 wheels at the back which make it possible to tilt the frame and drive it around without having to carry it. This facilitates moving the frame around and also cleaning underneath it.

Service life and warranty

The expected service life of the product is 5 years. This is based on correct use, cleaning, washing and maintenance.

Products used beyond the expected service life must regularly undergo a maintenance inspection which implies checking for wear and tear and loose screws.

The product comes with a 2-year warranty, see page 2.

The warranty will be invalid in case of:

- overload or excessive use of the product
- lack of or incorrect maintenance of the product

Disposal

Metal frame and wooden plate to be disposed of according to national legislation.

DA	Besøg vores hjemmeside for at finde din lokale forhandler.
EN	Visit our website to find your local dealer.
DE	Besuchen Sie unsere Website, und finden Sie einen Händler in Ihrer Nähe.
FI	Vieraile verkkosivullamme löytääksesi paikallinen jälleenmyyjäsi.
FR	Rendez-vous sur notre site Internet pour trouver les coordonnées du revendeur local.
NL	Breng een bezoek aan onze website om te zien waar u onze producten kunt kopen.
SV	Besök vår webbplats för att hitta en lokal återförsäljare.
ES	Visite nuestro sitio Web para localizar su distribuidor local.
IT	Visita il nostro sito web per trovare il rivenditore di zona

www.protac.dk/uk/contact

Protac A/S
Niels Bohrs Vej 31 D, Stilling
DK-8660 Skanderborg
Danmark
Tel.: +45 86 19 41 03
e-mail: protac@protac.dk